

GAMA	CÓDIGO	MODELO	FUNCIÓN
MI - 110	CRI305960	NFT10C9GTLC	Fry Top

PRODUCTO

Fry-top a gas con placa lisa cromada de sobremesa



GAMA	CÓDIGO	MODELO	FUNCIÓN
MI - IIO	CRI3O596O	NFT1OC9GTLC	Fry Top

PRODUCTO

Fry-top a gas con placa lisa cromada de sobremesa

DETALLES



GAMA	CÓDIGO	MODELO	FUNCIÓN
MI - IIO	CRI3O596O	NFTIOc9GTLC	Fry Top

PRODUCTO
Fry-top a gas con placa lisa cromada de sobremesa

DETALLES TÉCNICOS

ANCHO (mm):	900
PROFUNDIDAD (mm):	550
ALTURA (mm):	250
PESO (Kg):	72
VOLUMEN (m ³):	0.19
POTENCIA GAS (kW):	10.5
N. ZONAS DE COCCIÓN:	1
DIM. ZONAS DE COCCIÓN (mm):	680x415 mm
DATOS ZONA DE COCCIÓN:	1 x 10.5 kW
ESPECIFICACIONES DEL PRODUCTO:	Placa lisa cromada
RANGO TEMPERATURA (°C):	90-280

DESCRIPCIÓN

Fry-top a gas, modelo de sobremesa con placa lisa cromada, controles en un frente, fabricado en acero inoxidable AISI 304 con acabado Scotch Brite. Encimera realizada con espesor 20/10. Superficie de cocción revestida de cromo duro pulido espejo. Placa de cocción 40 mm más baja que la encimera, soldada herméticamente para facilitar la limpieza. Superficie de cocción con zona fría en el frente del placa. Orificio circular para descarga de grasa diam. 40 mm. Cajón recoge grasas con una capacidad de 1,5 lt. Calentamiento por quemador de acero con llama estabilizada de 2 ramas y 4 filas de llama para cada zona, completo con llama piloto y termopar de seguridad. Entrega de gas controlada por válvula de seguridad con termopar. Temperatura de cocción controlada con termostato, regulación de 110 a 280 C°. Encendido automático por dispositivo piezoeléctrico con tapón de protección contra el agua. Superficie de cocción 680x415 mm. Se suministra un raspador de placa lisa.



GAMA	CÓDIGO	MODELO	FUNCIÓN
MI - IIO	CRI3O596O	NFT1OC9GTLC	Fry Top

PRODUCTO

Fry-top a gas con placa lisa cromada de sobremesa

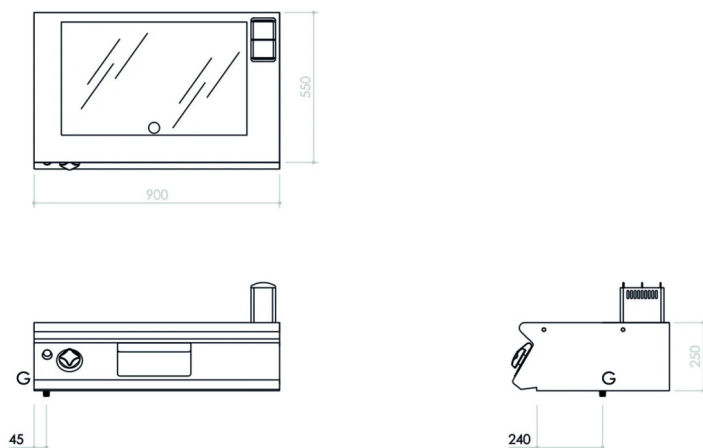

DETALLES TÉCNICOS DE INSTALACIÓN

(G) Llegada Gas: $\text{Ø}1/2''$

