

GAMA	CÓDIGO	MODELO	FUNCIÓN
MI - IIO	CRI500230	NFTIO9GTLCI	<b>Fry Top</b>

PRODUCTO

**Fry-top a gas con placa lisa cromada montado sobre mueble pasante abierto higiénico H2**



GAMA	CÓDIGO	MODELO	FUNCIÓN
MI - IIO	CRI500230	NFTIO9GTLCI	Fry Top

PRODUCTO

**Fry-top a gas con placa lisa cromada montado sobre mueble pasante abierto higiénico H2**

DETALLES



GAMA	CÓDIGO	MODELO	FUNCIÓN
MI - 110	CRI500230	NFT109GTLCI	Fry Top

**PRODUCTO**
**Fry-top a gas con placa lisa cromada montado sobre mueble pasante abierto higiénico H2**

**DETALLES TÉCNICOS**

ANCHO (mm):	900
PROFUNDIDAD (mm):	1100
ALTURA (mm):	870
PESO (Kg):	136
VOLUMEN (m <sup>3</sup> ):	0.99
POTENCIA GAS (kW):	21
DIM. INTERNAS BASE (mm):	840x970x375(h)
N. ZONAS DE COCCIÓN:	2
DIM. ZONAS DE COCCIÓN (mm):	680x900 mm
DATOS ZONA DE COCCIÓN:	2 x10.5 kW
ESPECIFICACIONES DEL PRODUCTO:	Placa lisa cromada
RANGO TEMPERATURA (°C):	90-280

**DESCRIPCIÓN**

Fry-top gas sobre mueble abierto pasante doble pared H2, modelo con placa lisa cromada, controles en los dos frentes, fabricado en acero inoxidable AISI 304 con acabado Scotch Brite. Placa de cocción 40 mm más baja que la encimera, soldada herméticamente para facilitar la limpieza. Superficie de cocción con zona fría al frente. Orificio circular para descarga de grasa diam. 40 mm. Cajón recoge grasas con una capacidad de 1,5 lt. Calentamiento por quemador de acero con llama estabilizada de 2 ramas y 4 filas de llama para cada zona, completo con llama piloto y termopar de seguridad. Entrega de gas controlada por válvula de seguridad con termopar. Temperatura de cocción controlada con termostato, regulación de 110 a 280 C°. Encendido automático por dispositivo piezoeléctrico con tapón de protección contra el agua. Superficie de cocción 680x900 mm. Se suministra un raspador de placa lisa. Mueble abierto pasante doble pared, con cantos redondeados H2 en el fondo y en las paredes laterales, fabricado en acero inoxidable AISI 304, con patas de acero regulables en altura.



GAMA	CÓDIGO	MODELO	FUNCIÓN
MI - IIO	CRI500230	NFTIO9GTLCI	Fry Top

PRODUCTO

**Fry-top a gas con placa lisa cromada montado sobre mueble pasante abierto higiénico H2**

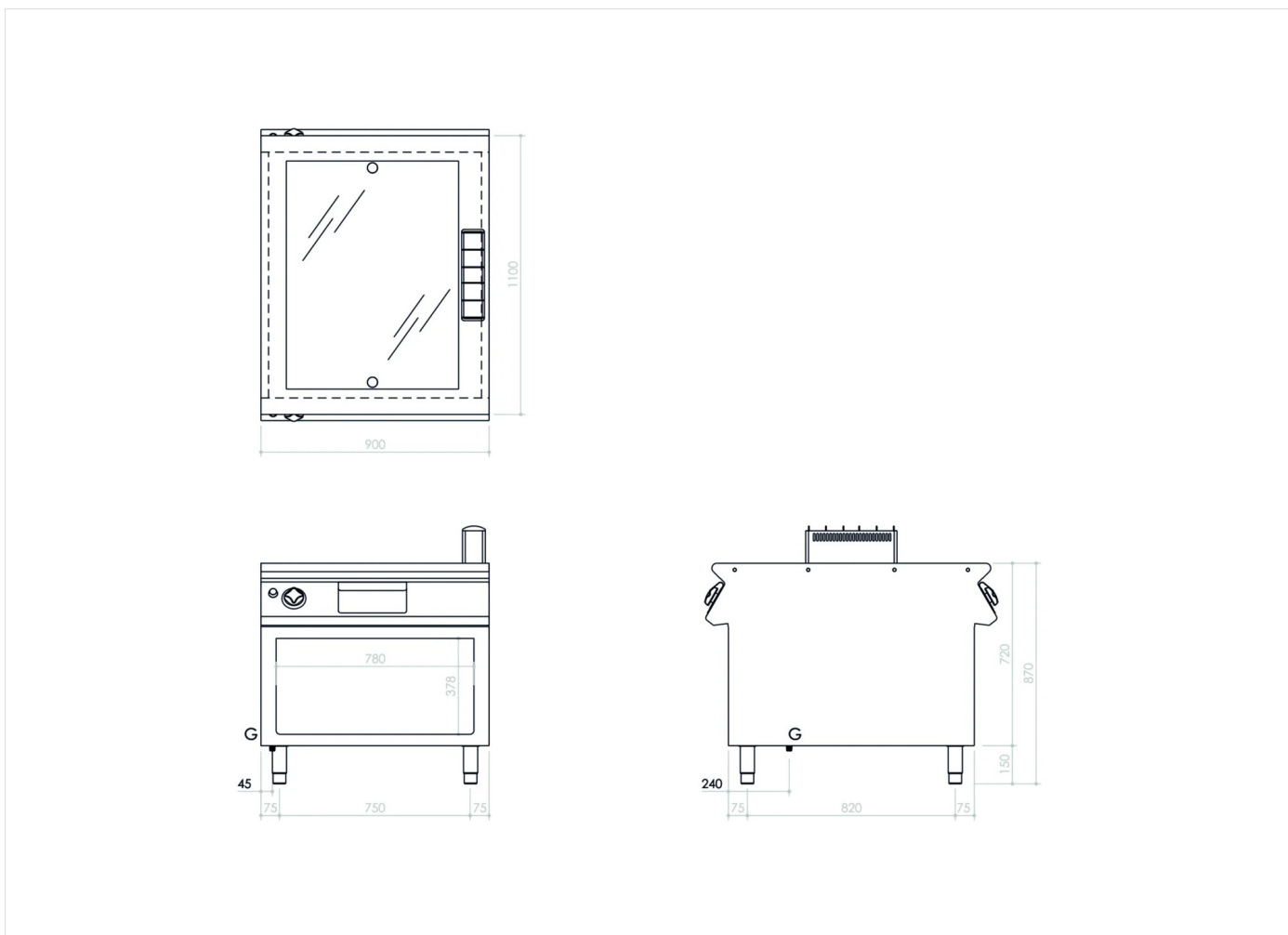

**DETALLES TÉCNICOS DE INSTALACIÓN**

(G) Llegada Gas:  $\text{Ø}1/2''$

