

SERIE

MO Kompakt-Kombidämpfer

MODELL

MICCTO6IE

FUNKTION

MO-Direkt Einspritzer - 6x GN 1/1

PRODUKT

Gas-Kombidämpfer, Direkteinspritzer, 6 x GN 1/1



SERIE

MO Kompakt-Kombidämpfer

MODELL

MICCTO6IE

FUNKTION

MO-Direkt Einspritzer - 6x GN I/I

PRODUKT

Gas-Kombidämpfer, Direkteinspritzer, 6 x GN I/I

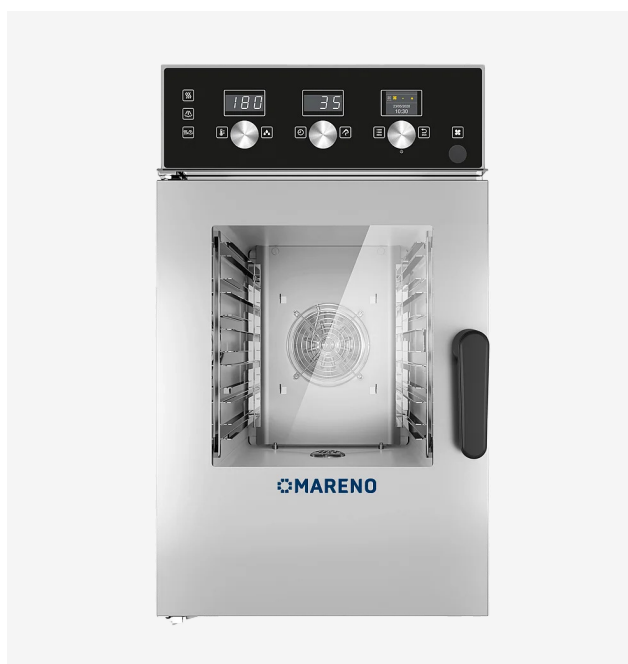

TECHNISCHE DATEN

BREITE (mm):	510
TIEFE (mm):	880
HÖHE (mm):	880
GEWICHT (Kg):	73
VOLUMEN (m ³):	0.4
GESAMT-WATT (kW):	7.75
NETZSPANNUNG (V):	VAC400 3N
KAPAZITÄT BACKOFEN:	6 x GN I/I
GN TABLETTABSTÄNDE	60
ANZAHL DER MAHLZEITEN	30/80



SERIE	MODELL	FUNKTION
MO Kompakt-Kombidämpfer	MICCTO6IE	MO-Direkt Einspritzer - 6x GN I/I

PRODUKT**Gas-Kombidämpfer, Direkteinspritzer, 6 x GN I/I****BESCHREIBUNG**

Elektrischer Kombidämpfer mit direktem Dampf. Automatisch mit 95 getesteten und gespeicherten Garprogrammen, inklusive Programme für das Aufwärmen auf dem Teller oder dem Blech ausgestattet. Programmierbar, mit der Möglichkeit des Speicherns einer automatischen Reihenfolge von bis zu 99 Garprogrammen (bis zu 9 Zyklen), denen ein Name und ein Symbol zugeordnet werden kann. Manuelles Garen mit drei Garmodi und Sofortstart: Umluft von 30°C bis 260°C, Dampfgaren von 30°C bis 130°C und Kombination aus Heißluft und Dampf von 30°C bis 260°C. Klima - Automatisches Mess- und Kontrollsystem des Prozentsatzes der Luftfeuchtigkeit in der Garkammer. Schnittstelle für die Steuerung mit elektronischer Touch-Funktion. Gut erkennbares alphanumerisches Display. Autoreverse-Funktion (automatische Umkehrung der Drehrichtung des Ventilators) für eine perfekte Gleichmäßigkeit. Automatisches Entlüftungskammer. Beleuchtung der Garkammer und LED-Timer. Die Garkammer ist vollkommen glatt und besitzt abgerundete Kanten. Aufklappbare Innenscheibe für eine leichtere Reinigung. Rechts oder Linksanschlag lieferbar. Luftleitblech kann für eine leichtere Reinigung der Ventilator-kammer geöffnet werden. IPX3-Schutzgrad gegen Wasserstrahlen. USB-Anschluss zum Herunterladen der HACCP-Daten, zum Aktualisieren der Software und zum Herunter- und Hochladen von Garprogrammen. Garraumheizung mittels gepanzerten, elektrischen Heizkörpern. Sicherheitstemperaturbegrenzer im Garraum. Im Lieferumfang Führungsschienen-Kit für Bleche, (Abstand zwischen den Einschüben 70 mm). Garraumvolumen: 6 x GN I/I (530x325mm). Anzahl Sitzplätze 30 - 80.



SERIE **MO Kompakt-Kombidämpfer** MODELL **MICCTO6IE** FUNKTION **MO-Direkt Einspritzer - 6x GN I/I**

PRODUKT
Gas-Kombidämpfer, Direkteinspritzer, 6 x GN I/I

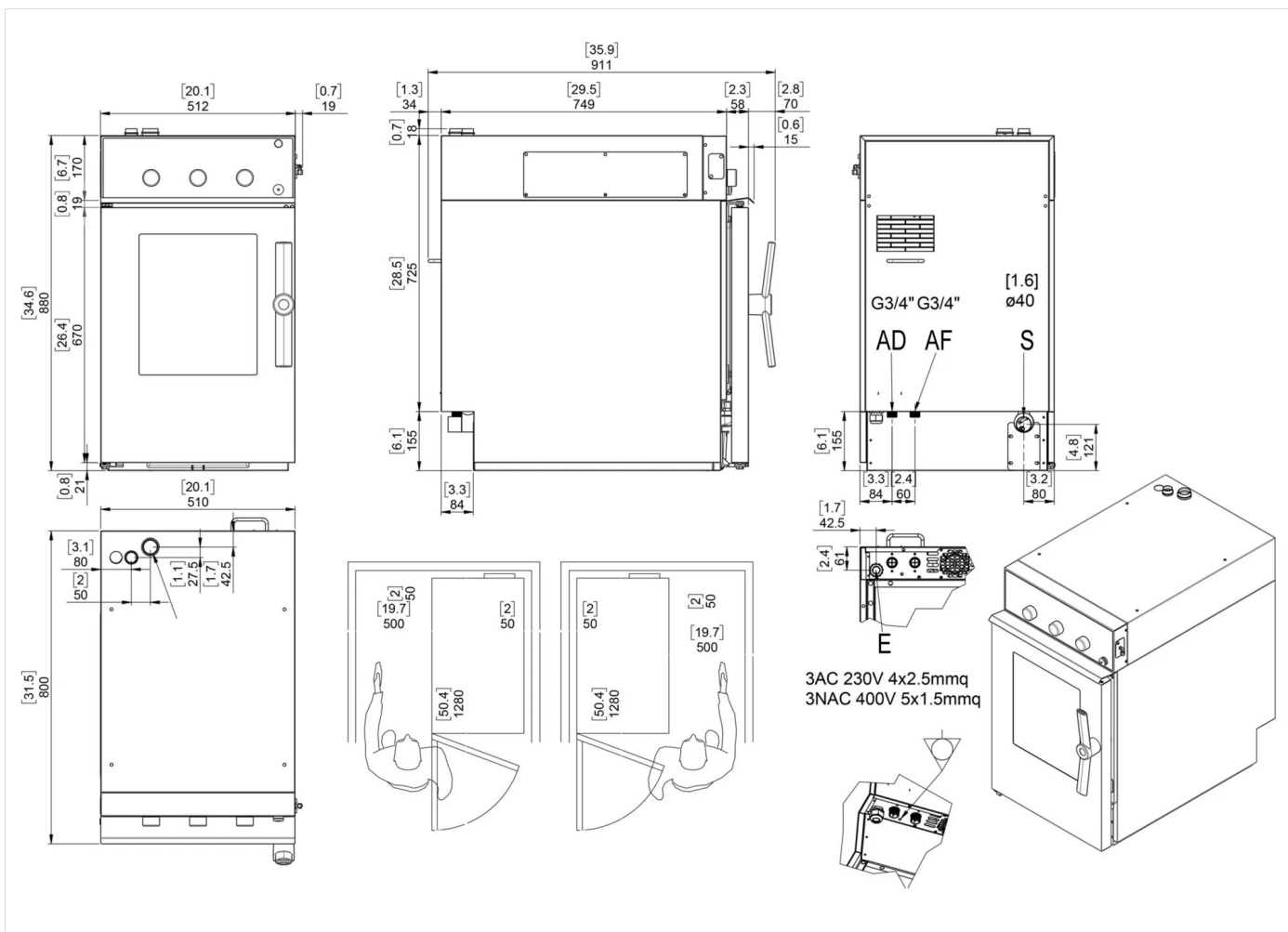

INSTALLATIONSANGABEN

(E) Elektroanschluss: **VAC400 3N 50/60Hz**

