

SERIE	ARTIKELNUMMER	MODELL	FUNKTION
MI - 70	MAMCO000700	SP74ET	<b>Elektro-Frittenwanne</b>

PRODUKT

**Elektro-Frittenwanne Oberteil**



SERIE	ARTIKELNUMMER	MODELL	FUNKTION
MI - 70	MAMCO000700	SP74ET	<b>Elektro-Frittenwanne</b>

PRODUKT

**Elektro-Frittenwanne Oberteil**



**TECHNISCHE DATEN**

BREITE (mm):	400
TIEFE (mm):	750
HÖHE (mm):	250
GEWICHT (Kg):	24
VOLUMEN (m <sup>3</sup> ):	0.2
GESAMT-WATT (kW):	2
NETZSPANNUNG (V):	VAC230-1
ANZAHL KOCHZONEN:	1
BECKENMAßE (mm):	GN I/1, H 150mm
ANZAHL BECKEN:	1
IP SCHUTZGRAD:	IPX5
BETRIEBSTEMPERATUR (°C):	0-90

**BESCHREIBUNG**

Elektro-Frittenwanne, Tischgerät, aus Edelstahl AISI 304. Beheizung durch unteren Widerstand mit Temperaturregelung zwischen 30°C und 90°C über Thermostat. Oberer Infrarotstrahler mit On-/Off-Schalter. GN-Behälter I/1 H=150 mm.



SERIE	ARTIKELNUMMER	MODELL	FUNKTION
MI - 70	MAMCOOOO700	SP74ET	Elektro-Frittenwanne

PRODUKT

**Elektro-Frittenwanne Oberteil**

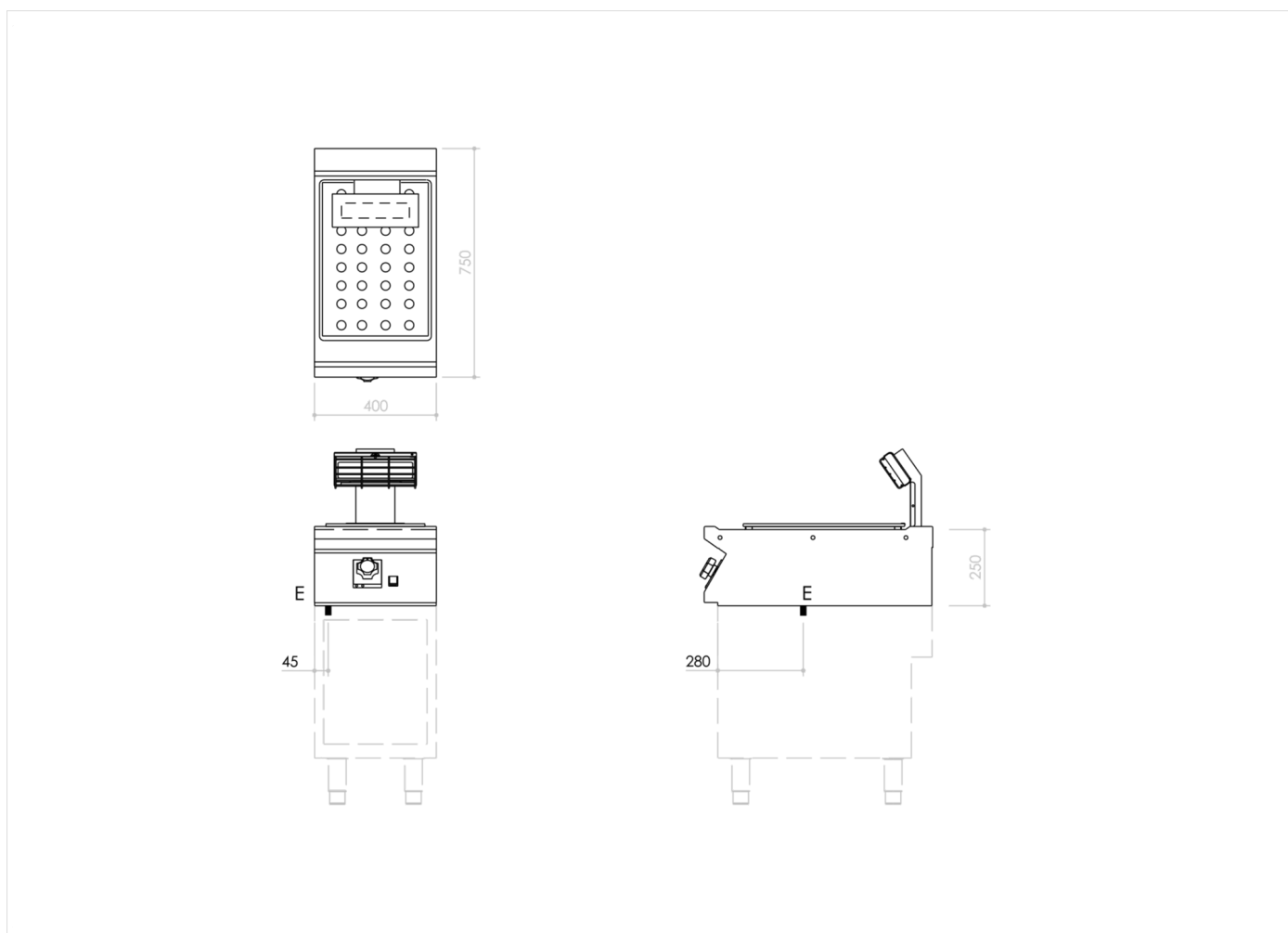

## INSTALLATIONSANGABEN

(E) Elektroanschluss:

VAC230-I 50/60Hz

