

GAMMA	CODICE	MODELLO	FUNZIONE
Preparazione a sbalzo	MA86472000	PLP182R	Piani lavapentole

OGGETTO

PIANO LAVAPENTOLE A SBALZO BORDO FRONTALE RAGGIATO



GAMMA	CODICE	MODELLO	FUNZIONE
Preparazione a sbalzo	MA86472000	PLP182R	Piani lavapentole

OGGETTO

PIANO LAVAPENTOLE A SBALZO BORDO FRONTALE RAGGIATO



DATI TECNICI

LARGHEZZA (mm): **1800**

PROFONDITA' (mm): **700**

ALTEZZA (mm): **850**

PESO (Kg):

VOLUME (m³):

DESCRIZIONE

Lavapentole a sbalzo con 2 vasconi da mm 760x500x375h. Piano di lavoro in acciaio in AISI 304 da 40 mm. di spessore con bordo frontale raggiato RIO, insonorizzato e dotato di involucro perimetrale. Completo di tubo troppo pieno, piletta di scarico da 11/2 e griglia sostegno pentole.



GAMMA	CODICE	MODELLO	FUNZIONE
Preparazione a sbalzo	MA86472000	PLP182R	Piani lavapentole

OGGETTO

PIANO LAVAPENTOLE A SBALZO BORDO FRONTALE RAGGIATO

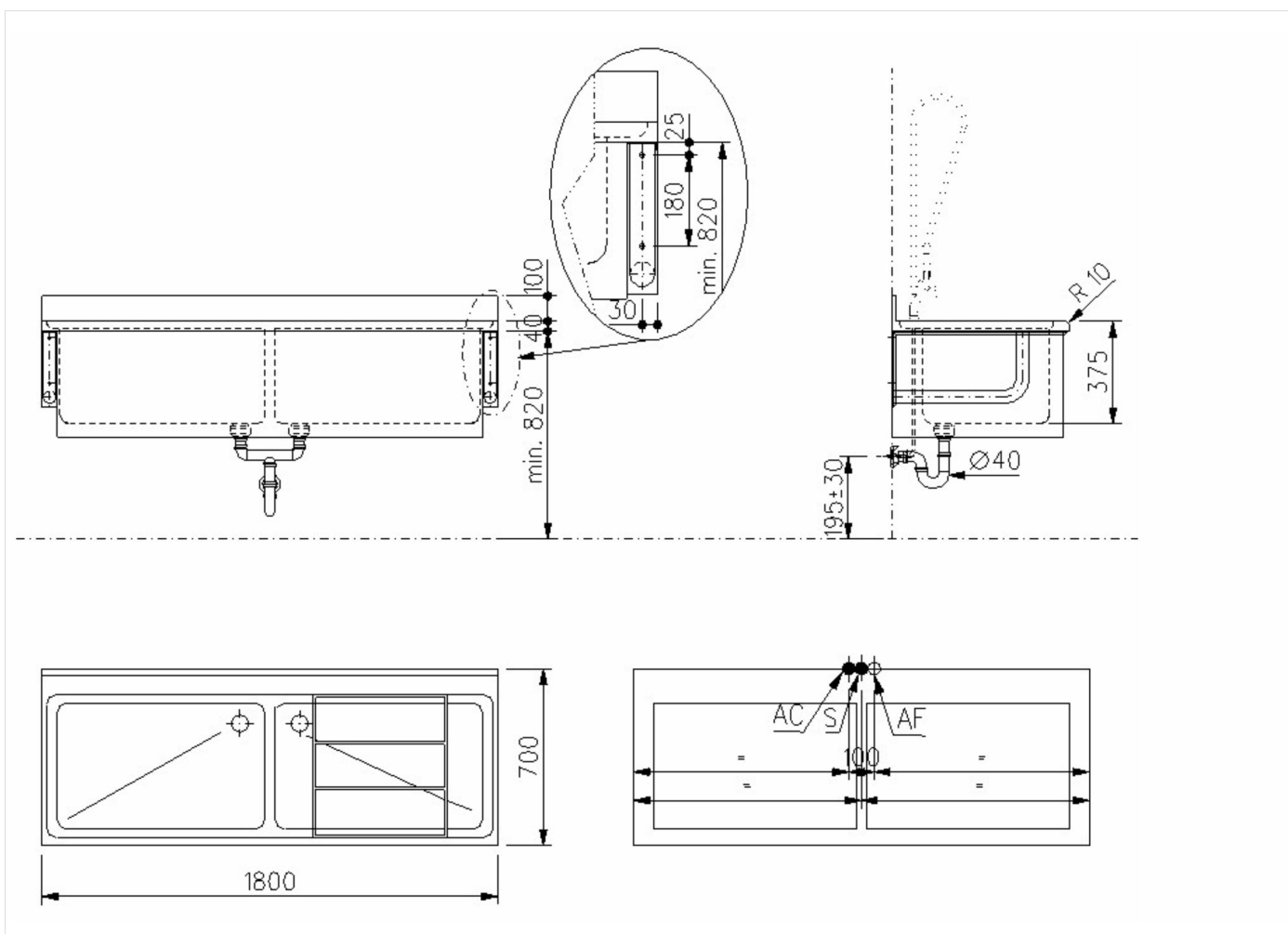

DATI TECNICI DI INSTALLAZIONE

